

Manual de Identidade Visual





**Manual de Identidade Visual – MIV
Associação Saúde da Família**

**Normas para aplicação das logomarcas da
Associação Saúde da Família e Clínica de Psicologia ASF**

Centro de Documentação e Comunicação – CEDOC

5ª Edição

**São Paulo
Fevereiro/2026**

Documento elaborado por:

- *Maria Aparecida Ribeiro*

Revisão, atualização e diagramação:

- *Paulo Baptista de Oliveira*
- *Paulo Henrique Barreto*

Aprovado por:

- *Claudio Alves de Castro*

Capa e ilustração:

- *Paulo Henrique Barreto*

Setor/Área: Centro de Documentação e Comunicação – CEDOC			Tipo de documento: MAN
Código: MAN.SI.COM.CEDOC.01	Versão: 05	Emissão: 12/02/2026	Validade: 5 anos
HISTÓRICO DE ALTERAÇÕES			
Data	Responsável	Item modificado	Versão
08/03/2012	Maria Aparecida Ribeiro	Versão inicial	00
06/09/2016	Maria Aparecida Ribeiro	Alteração de texto e exclusão do selo de 20 anos	01
07/07/2023	Paulo Henrique Barreto	Alteração de layout	02
02/02/2024	Paulo Baptista de Oliveira	Correlação com outras logomarcas	03
22/10/2025	Paulo Baptista de Oliveira	Alteração do logo da Prefeitura	04
12/02/2026	Paulo Henrique Barreto	Inserção do logo da Clínica de Psicologia ASF e adequação às normas da ONA	05

SUMÁRIO

<i>Introdução</i>	5
<i>Histórico</i>	6
<i>Grade de construção da logomarca da ASF</i>	7
<i>Grade de construção com tipografia</i>	8
<i>Cores institucionais</i>	9
<i>Padrão tipográfico do logotipo da ASF</i>	10
<i>Apresentação em monocromia</i>	11
<i>Alteração de tamanho da logomarca</i>	12
<i>Uso incorreto da logomarca</i>	13
<i>Aplicação da logomarca em camisetas</i>	14
<i>Correlação com outras logomarcas</i>	15
<i>Informação importante sobre logomarcas de Governos</i>	16
<i>Grade de construção da logomarca da Clínica de Psicologia ASF</i>	17
<i>Grade de construção do logomarca da Clínica de Psicologia ASF</i>	18
<i>Cores da logomarca da Clínica de Psicologia ASF</i>	19
<i>Padrão tipográfico da Clínica de Psicologia ASF</i>	20
<i>Alteração de tamanho da logomarca da Clínica de Psicologia ASF</i>	21
<i>Uso incorreto da logomarca da Clínica de Psicologia ASF</i>	22
<i>Correlação com a logomarca da ASF</i>	23

INTRODUÇÃO

Este manual tem como objetivo orientar as aplicações das logomarcas da Associação Saúde da Família e Clínica de Psicologia ASF.

Os elementos gráficos que compõem suas identidades visuais são: os logotipos, as cores institucionais e as tipologias.

As regras para aplicação desses elementos foram desenvolvidas com o objetivo de manter a personalidade e as características visuais da instituição.

Conheça essas regras nas próximas páginas deste manual.



HISTÓRICO

A Associação Saúde da Família – ASF, fundada em 1992, teve como missão a prevenção e controle do HIV/AIDS. Seu público alvo era então extremamente diversificado e plural.

Na época, a logomarca da ASF representava a família tradicional, protegida por uma redoma, o que destoava da sua real atuação;



Partindo do conceito de família ampliada e universal, buscando uma imagem de acolhimento, aceitação e inclusão, a logomarca da ASF evoluiu buscando espelhar a sua realidade.

A logomarca abaixo mantém a ideia de família, qualquer família, aquela que abraça, protege, aceita e inclui.



Com a expansão dos objetivos sociais da instituição, que a partir de 2001 passou a contemplar a atenção integral à saúde, meio ambiente e desenvolvimento da comunidade, sua nova logomarca passou a simbolizar esta visão.

GRADE DE CONSTRUÇÃO DA LOGOMARCA DA ASF

A base de construção da logomarca é um quadrado dividido em nove partes, cada parte medindo $1/3$ (um terço) x $1/3$ do total. Assim o círculo menor fica inserido num quadrado de $1/3$, o segundo círculo num quadrado de $2/3$ e o maior de $3/3$.

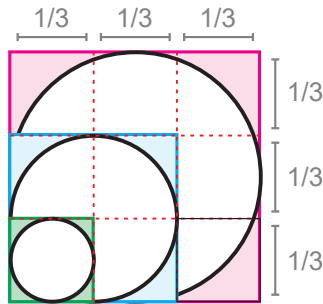

Centralizando-se os quadros e os círculos pela base, temos a seguinte figura:

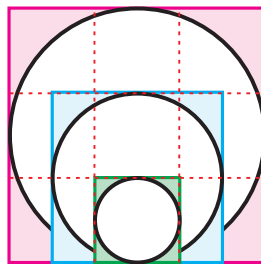

Os quadrados são então removidos e os círculos preenchidos com as cores institucionais:

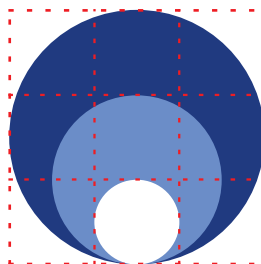

GRADE DE CONSTRUÇÃO COM TIPOGRAFIA

A altura da legenda do logo vertical é igual a $\frac{1}{3}$ do círculo maior e o espaço entre a imagem e a legenda corresponde a $\frac{1}{2}$ deste $\frac{1}{3}$, conforme ilustração abaixo:

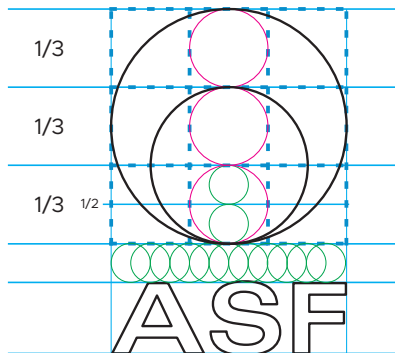

A legenda da logomarca horizontal é localizada lateralmente do lado direito da imagem. A legenda, corresponde a 70% da imagem total, incluindo o espaço que a separa da imagem principal. O espaço entre a imagem e a legenda corresponde também a $\frac{1}{2}$ de $\frac{1}{3}$ da imagem, conforme ilustração abaixo:

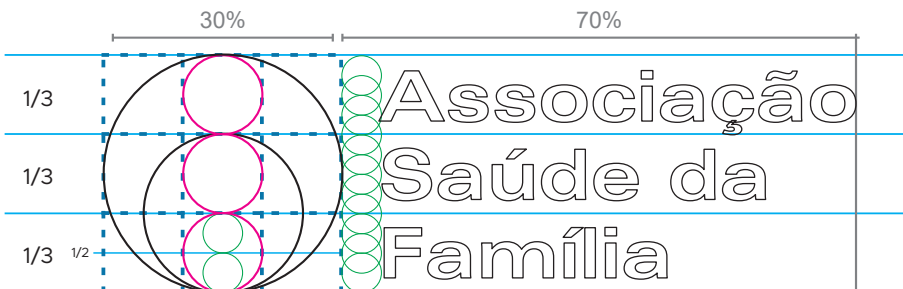

CORES INSTITUCIONAIS

As cores institucionais da marca são o azul escuro, azul claro e o branco. Dependendo da tipo de impressão, pode haver uma leve alteração de cor conforme exemplos:

RGB



ASF



Red: 53
Green: 71
Blue: 133



Red: 112
Green: 146
Blue: 202

CMYK



ASF



Cyan: 100
Magenta: 89
Yellow: 12
Black: 10



Cyan: 60
Magenta: 38
Yellow: 0
Black: 0

PANTONE



ASF



PANTONE 287 C



PANTONE 659 C

PADRÃO TIPOGRÁFICO DO LOGOTIPO DA ASF

A fonte institucional utilizada é Univers ExtendedPS Bold (negrito).

ABCDEFGHIJKLMNOPQRSTUVWXYZ

abcdefghijklmnopqrstuvwxy

Associação Saúde da Família

APRESENTAÇÃO EM MONOCROMIA

Versão Preto & Branco Horizontal

Positivo
Preto sobre Branco



Negativo
Branco sobre Preto



Escala de Cinza
Cinza: 45% de Preto



Versão Preto & Branco Vertical

Positivo
Preto sobre Branco



Negativo
Branco sobre Preto



Escala de Cinza
Cinza: 45% de Preto



ALTERAÇÃO DE TAMANHO DA LOGOMARCA

Para que a logomarca da Associação Saúde da Família mantenha sua forma original, sem distorções, faça o seguinte: com a figura selecionada, mantenha o botão ‘shift’ pressionado e sempre puxe (para aumentar) ou empurre (para diminuir) pelos cantos da imagem, na direção mostrada nas ilustrações abaixo:



Nunca puxe pelas laterais da imagem.

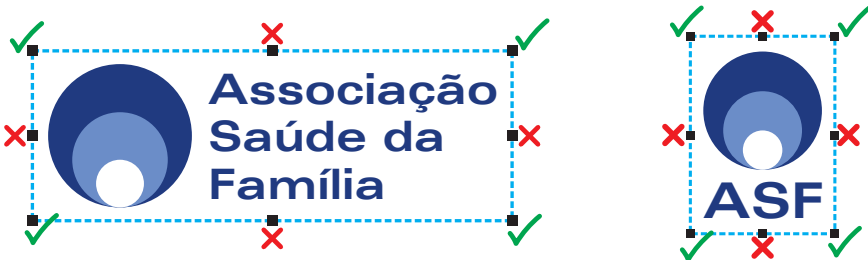

USO INCORRETO DA LOGOMARCA

Todos os modelos a seguir estão fora do padrão, formato dos círculos, cores e fonte.



APLICAÇÃO DA LOGOMARCA EM CAMISETAS

As camisetas institucionais são recomendadas para identificação de funcionários da matriz e sedes da ASF em atividades e eventos externos.



Quando a cor da camiseta for branca, o logo deve ser colorido. Quando for preta, o logo deverá ser branco.

CORRELAÇÃO COM OUTRAS LOGOMARCAS

O logo da ASF, quando colocado ao lado do logo da SMS/SP, deve seguir as orientações do Manual de Identidade Visual da Prefeitura de São Paulo, que determina que outros logotipos, na mesma área de assinatura, não podem ultrapassar 70% das medidas utilizadas no logotipo da SMS/SP e recomenda que o alinhamento seja feito pela base do nome da cidade, como segue abaixo:



(versão horizontal)



(versão vertical)

No caso de haver logomarcas de outros órgãos públicos e/ou instituições parceiras, deve-se seguir obrigatoriamente a mesma orientação:



(versão centralizada)

INFORMAÇÃO IMPORTANTE SOBRE LOGOMARCAS DE GOVERNOS

Deve-se estar sempre atento à logomarca do governo em exercício, seja ele municipal, estadual ou federal.

Cada governo cria sua própria logomarca e ela deve ser utilizada **somente** durante o período de gestão do respectivo governo.

A logomarca de um governo é uma espécie de assinatura do gestor a que ela se refere. Portanto, sempre que houver mudança de Prefeito, Governador e/ou Presidente da República, haverá mudança na logomarca e ela deverá ser utilizada a partir da data de sua posse.

Na página anterior temos as versões horizontal e vertical do logo da prefeitura da atual gestão.

Abaixo temos alguns exemplos de logomarcas de prefeituras anteriores, **que não podem mais ser utilizadas**, pois elas pertencem a gestões extintas.



GRADE DE CONSTRUÇÃO DA LOGOMARCA DA CLÍNICA DE PSICOLOGIA ASF

A logomarca da Clínica de Psicologia ASF é uma variação estilizada da letra grega Ψ (Psi), que significa “estudo da alma/mente”, representando o estudo da psique, a mente humana e seus processos.

Na construção desse logo foi usada uma escala de proporção áurea, garantindo harmonia visual e equilíbrio natural nas formas, tipografia e posicionamento dos elementos.

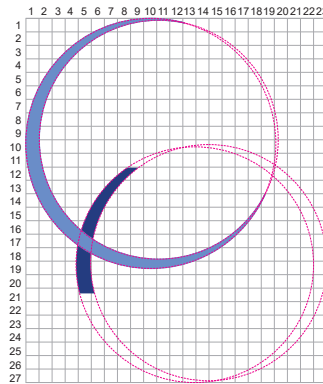
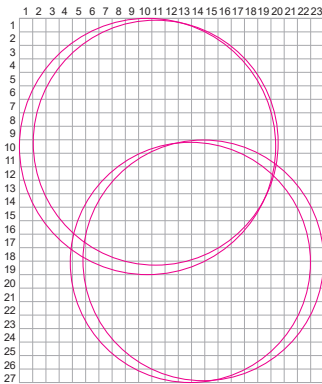

GRADE DE CONSTRUÇÃO DA LOGOMARCA DA CLÍNICA DE PSICOLOGIA ASF COM TIPOGRAFIA

A grade de construção é formada por 27 quadrados em cada coluna. A 11ª linha é por onde são alinhados a parte mais escura do logo com o topo da palavra “ASF”, estando a palavra “Clínica de Psicologia ASF” dentro do círculo de esboço.

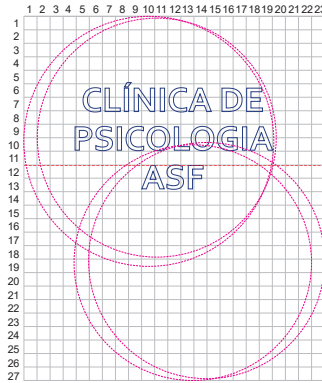
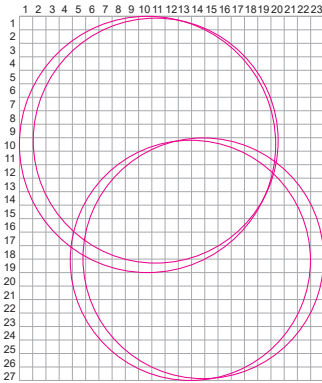

CORES DA LOGOMARCA DA CLÍNICA DE PSICOLOGIA ASF

As cores do logo da Clínica de Psicologia seguem o mesmo padrão do logo institucional.

RGB

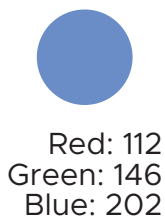

CMYK



PANTONE



PADRÃO TIPOGRÁFICO DA CLÍNICA DE PSICOLOGIA ASF

A fonte utilizada é **Corbel** (negrito).

ABCDEFGHIJKLMNOPQRSTUVWXYZ

abcdefghijklmnopqrstuvwxy

CLÍNICA DE PSICOLOGIA ASF

ALTERAÇÃO DE TAMANHO DA LOGOMARCA DA CLÍNICA DE PSICOLOGIA ASF

Para que a logomarca da Clínica de Psicologia ASF mantenha sua forma original, sem distorções, faça o seguinte: com a figura selecionada, mantenha o botão 'shift' pressionado e sempre puxe (para aumentar) ou empurre (para diminuir) pelos cantos da imagem, na direção mostrada nas ilustrações abaixo:



Nunca puxe pelas laterais da imagem.



USO INCORRETO DA LOGOMARCA DA CLÍNICA DE PSICOLOGIA ASF

Todos os modelos a seguir estão fora do padrão, formato dos círculos, cores e fonte.

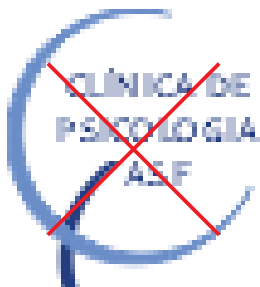

CORRELAÇÃO COM A LOGOMARCA DA ASF

A logomarca da Clínica de Psicologia ASF, quando utilizada ao lado do logo da ASF, deve obedecer a proporção de 90% da altura do logo da ASF. O alinhamento deve ser centralizado (horizontalmente) e sempre à esquerda, como no exemplo abaixo:

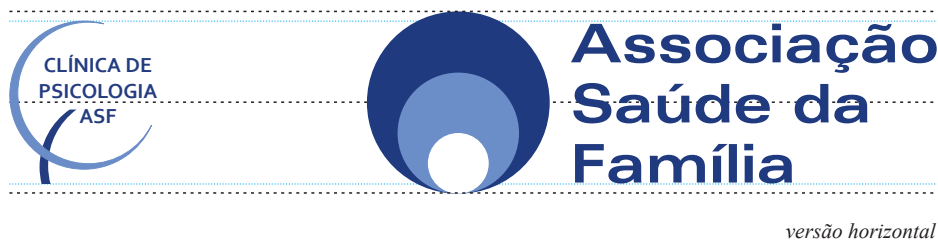
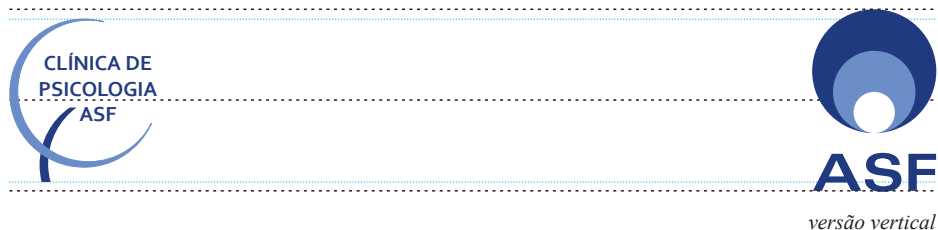

São Paulo, 09 de fevereiro de 2026

Diretor-Presidente

Superintendência

Assessoria Jurídica

Assessoria de Comunicação – ASCOM/ASF

Centro de Documentação e Comunicação – CEDOC

Associação Saúde da Família